

PORTE

CANTINA

OSMA®



Porta multiuso in lamiera di acciaio zincato con procedimento Sendzimir, completamente reversibile per maniglia destra o sinistra.

Porte cantina

Telaio perimetrale realizzato in lamiera zincata con spessore 12/10, in profilato a Z, dotato di sei zanche di ancoraggio orientabili in tutte le direzioni, soglia inferiore asportabile.

Battente in lamiera di acciaio zincato spessore 5/10 pressopiegato a nervature verticali e rinforzato trasversalmente da tre profili ad omega in alto, al centro, in basso. Rinforzi interni per il supporto delle cerniere. Feritoie di aerazione tranciate sulla pennellatura in alto e in basso.

Chiusura con doppia maniglia in nylon e placche colore nero opaco, cilindro in ottone tipo Yale con tre chiavi. Serratura reversibile con scrocco comandato da chiave a una mandata.

Cerniere in lamiera di acciaio zincato con perno antisfilamento studiate per rendere la porta reversibile, destra o sinistra, anche a telaio già murato.

Le porte vengono fornite predisposte con apertura destra, salvo diversa richiesta.

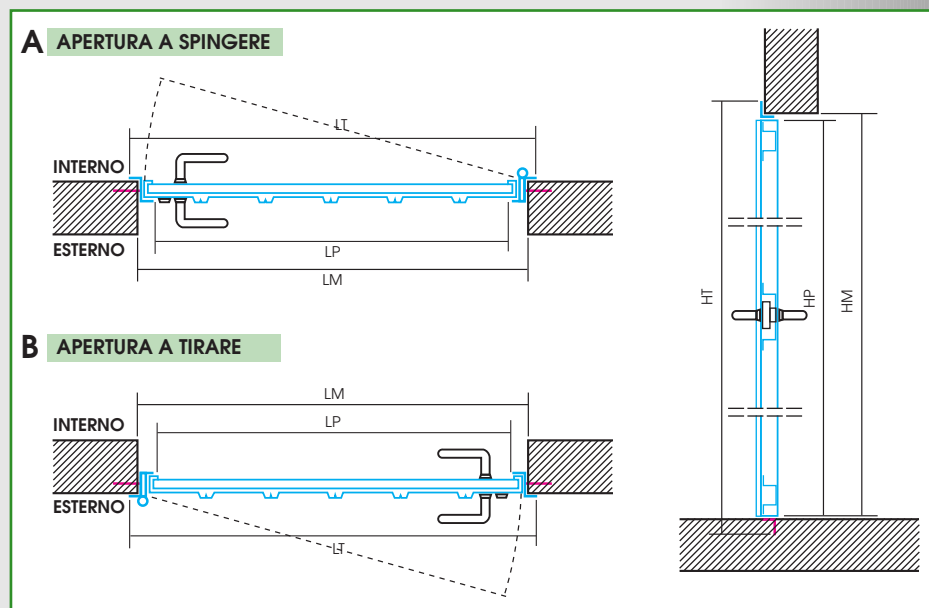

ATTENZIONE: all'atto dell'ordine indicare sempre:
(A) apertura a spingere • (B) apertura a tirare.

	Spingere	Tirare	NOMINALI LN x HN	FORO MURO LM x HM	PASSAGGIO LP x HP	TELAIO LT x HT
MOD. 1	S2	T2	700 x 2000	720 x 2000	675 x 1975	780 x 2030
MOD. 2	S4	T4	800 x 2000	820 x 2000	775 x 1975	880 x 2030
MOD. 3	S6	T6	900 x 2000	920 x 2000	875 x 1975	980 x 2030

FINITURE ED ACCESSORI A RICHIESTA:

- Larghezza nominale 1000.
- Altezze nominali 1800, 1900 e 2100.
- Sopraluce cieco monoparete o con rete metallica antitipo.
- Battente con lamiera sp. 8/10.

OSMA®



OSMA srl - Via del Lavoro - 40061 Minerbio (BO) Italia
Tel. (051) 877543 - Fax (051) 877602
www.osma.it • E-mail: info@osma.it

L'Azienda si riserva il diritto di apportare, senza alcun preavviso, tutte le modifiche che ritenesse opportune al miglioramento del prodotto. Le descrizioni generali e i disegni non sono impegnativi, ma solo indicativi.

AGENTE DI ZONA



L'Azienda si riserva il diritto di apportare, senza alcun preavviso, tutte le modifiche che ritenesse opportune al miglioramento del prodotto. Le descrizioni generali e i disegni non sono impegnativi, ma solo indicativi.

www.studioaralci.it